

Original BMW Teile und Zubehör. Einbauanleitung.



Nachrüstung Faceliftleuchten.

BMW 4er Coupé (F32)

BMW 4er Cabrio (F33)

BMW 4er Gran Coupé (F36)

BMW 4er Coupé (F82)

BMW 4er Cabrio (F83)

Nachrüstsatz-Nummer

61 12 6 830 397	Kabelsatz Heckklappe
61 12 6 830 782	Kabelsatz Heckklappe
61 12 6 831 264	Kabelsatz Heckklappe
61 12 6 833 272	Kabelsatz Heckklappe

Einbauzeit

Die Einbauzeit beträgt **ca. 1,0 Stunden**. Diese kann je nach Zustand und Ausstattung des Fahrzeugs abweichen.

In der angegebenen Einbauzeit ist der Zeitaufwand für Programmieren/Kodieren nicht berücksichtigt.

Die Verrechnung der gesamten Kosten für die Programmierzeit ist bei der Kalkulation der Nachrüstkosten zu berücksichtigen (eine Verrechnung über Gewährleistung darf nicht erfolgen).

Wichtige Hinweise

Diese Einbauanleitung ist in erster Linie zum Gebrauch in der BMW Handelsorganisation sowie durch autorisierte BMW Service Betriebe bestimmt.

Zielgruppe dieser Einbauanleitung ist in jedem Falle an BMW Fahrzeugen ausgebildetes Fachpersonal mit entsprechenden Fachkenntnissen.

Alle Arbeiten sind mit Hilfe von aktuellen BMW Reparaturanleitungen, Stromlaufplänen, Wartungshandbüchern und Arbeitsanleitungen in rationeller Reihenfolge mit den vorgeschriebenen Werkzeugen (Sonderwerkzeugen) und unter Berücksichtigung der geltenden Sicherheitsvorschriften durchzuführen.

Beschränken Sie bei Montage- oder Funktionsproblemen die Fehlersuche auf ca. 0,5 Stunden für mechanische bzw. 1,0 Stunden für elektrische Arbeiten.

Um unnötigen Mehraufwand zu vermeiden und Kosten zu sparen, senden Sie unverzüglich über das Aftersales Assistance Portal (ASAP) eine Anfrage an den teiletechnischen Support.

Geben Sie dabei Folgendes an:

- Fahrgestellnummer,
- Teilenummer des Nachrüstsatzes,
- genaue Problembeschreibung,
- bereits durchgeführte Arbeitsschritte.

Den Ausdruck dieser Einbauanleitung nicht archivieren, da über ASAP tägliches Update!

Piktogramme

 Kennzeichnet Hinweise, die Sie auf Gefahren aufmerksam machen.

 Kennzeichnet Hinweise, die Sie auf Besonderheiten aufmerksam machen.

◀ Kennzeichnet das Ende des Achtung- oder Hinweis-Textes.

Montagehinweise

Bei der Verlegung von Kabeln und/oder Leitungen ist darauf zu achten, dass diese nicht geknickt oder beschädigt werden. Dadurch entstehende Kosten werden von der BMW AG nicht vergütet.

Zusätzlich verlegte Kabel und/oder Leitungen müssen mit Kabelbindern befestigt werden. Falls angegebene PIN-Kammern belegt sind, müssen Brücken, Doppelvercrimpungen oder Parallelanschlüsse durchgeführt werden.

Alle Abbildungen zeigen LHD-Fahrzeuge; bei RHD-Fahrzeugen ist sinngemäß entsprechend vorzugehen.

Nach dem Einbau muss die Nachrüstung über den Pfad – **Umrüstungen** – programmiert/kodiert werden.

Bestellhinweise

Bei der Nachrüstung Faceliftleuchten handelt es sich nicht um einen Nachrüstsatz. Alle zur Nachrüstung Faceliftleuchten benötigten Teile müssen je nach Fahrzeugversion und Baujahr einzeln bestellt werden (Teilenummer und Ausweisung siehe ETK).

Erforderliches Sonder- und Spezialwerkzeug

Angaben über das benötigte Spezialwerkzeug der jeweiligen ISTA/AIR-Reparaturanleitung entnehmen.

Inhaltsverzeichnis

Kapitel	Seite
1. Teileübersicht	4
2. Vorarbeiten	5
3. Einbau- und Verlegeschema	6
4. Faceliftleuchten nachrüsten	7
5. Abschließende Arbeiten und Kodierung	9
6. Stromlaufplan	10

1. Teileübersicht

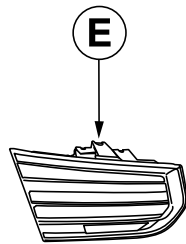
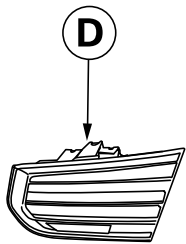
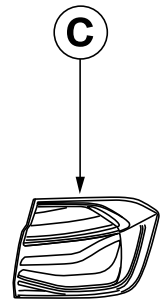
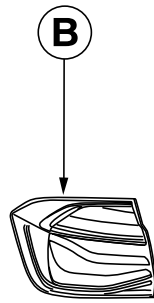
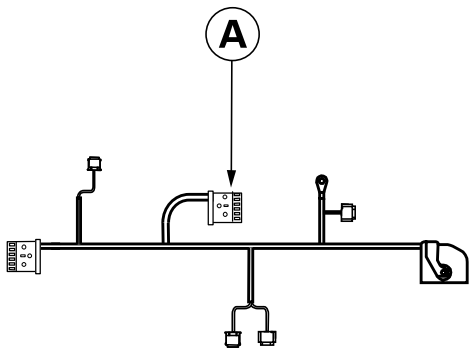

F32 0034 Z

Legende

- A** Nachrüstkabelsatz
- B** Heckleuchte Seitenwand links
- C** Heckleuchte Seitenwand rechts
- D** Heckleuchte Heckklappe links
- E** Heckleuchte Heckklappe rechts
- F** Blende Wasserrinne links
- G** Blende Wasserrinne rechts

2. Vorarbeiten

	ISTA/AIR-Nr.
Batterieminusleitung abklemmen	61 20 900
Folgende Komponenten sind vorab zu demontieren	
Verkleidung für Heckklappe	51 49 000
Gepäckraum-Radhausverkleidung rechts	51 47 161
Heckleuchte Seitenwand links (wird nicht mehr benötigt)	63 21 260
Heckleuchte Seitenwand rechts (wird nicht mehr benötigt)	63 21 265
Heckleuchte Heckklappe links (wird nicht mehr benötigt)	63 21 240
Heckleuchte Heckklappe rechts (wird nicht mehr benötigt)	63 21 245
Kabelbaum Heckklappe	61 11 ...

3. Einbau- und Verlegeschema

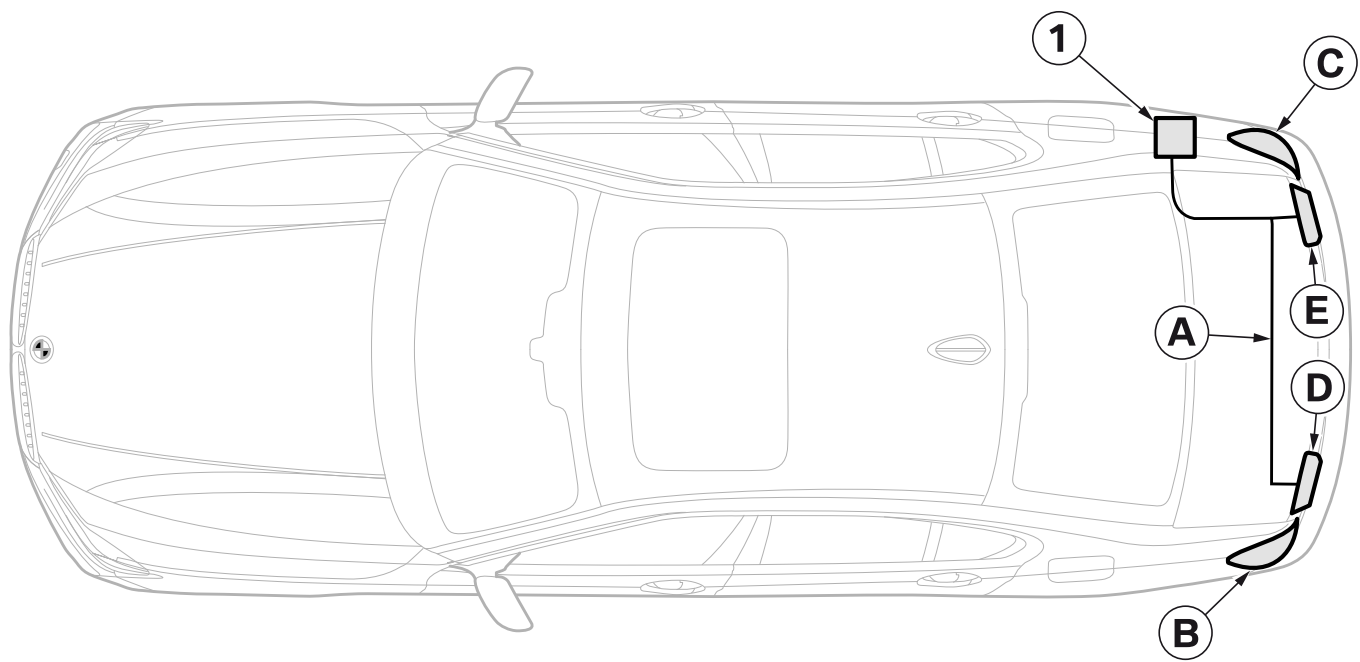

F30 0432 Z

- A** Nachrüstkabelsatz
- B** Heckleuchte Seitenwand links
- C** Heckleuchte Seitenwand rechts
- D** Heckleuchte Heckklappe links
- E** Heckleuchte Heckklappe rechts

- 1** Steuergerät REM **A174**

4. Faceliftleuchten nachrüsten

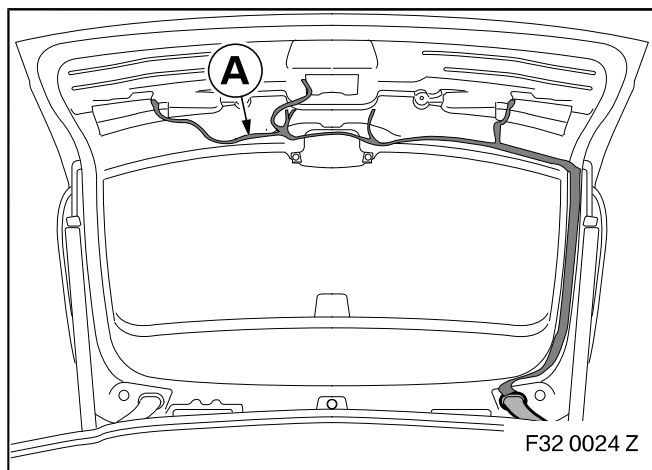

Nur Fahrzeuge F36

- ▶ Nachrüstkabelbaum sinngemäß einbauen und anschließen. ◀

Nachrüstkabelsatz **A** wie dargestellt verlegen und befestigen.

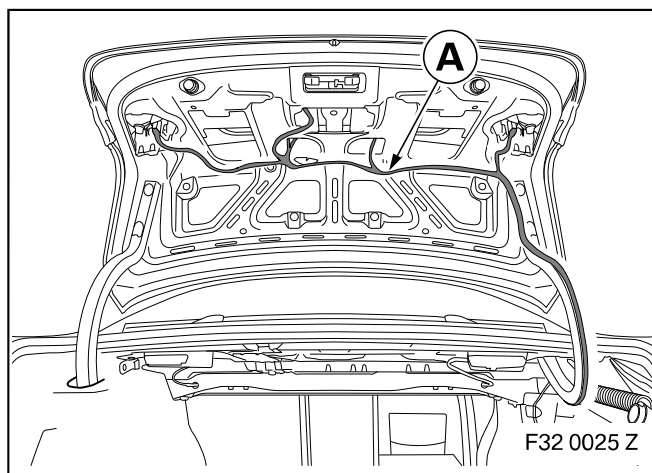

Nur Fahrzeuge F32, F33, F82, F83

- ▶ Bei Fahrzeuge F33 sinngemäß vorgehen bei der Verlegung. ◀

- ▶ Nachrüstkabelbaum sinngemäß einbauen und anschließen. ◀

Nachrüstkabelsatz **A** wie dargestellt verlegen und befestigen.

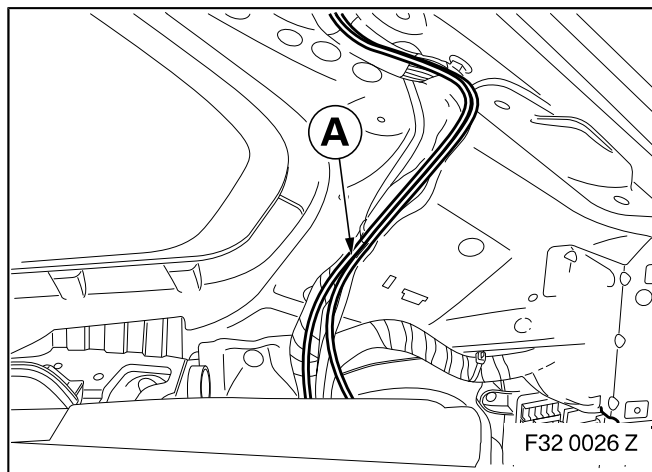

Für alle Fahrzeuge

Nachrüstkabelsatz **A** zum Einbauort REM **A174** verlegen und befestigen.

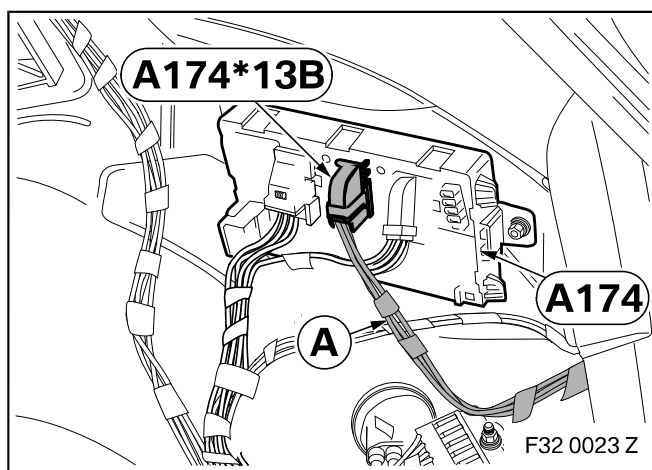

Stecker **A174*13B** des Nachrüstkabelsatzes am REM **A174** anstecken.

4. Faceliftleuchten nachrüsten

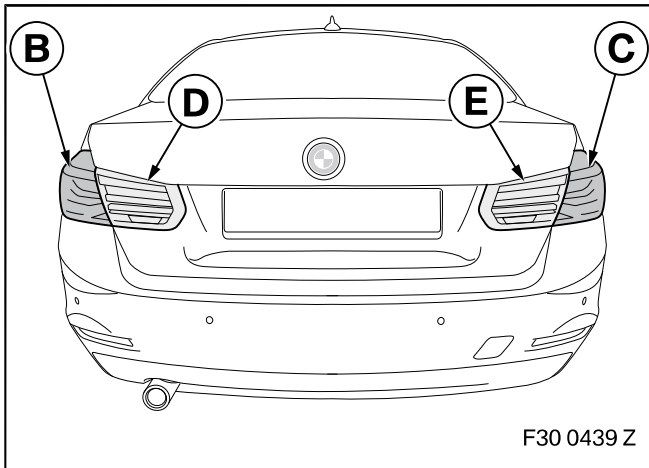

Heckleuchten Seitenwand **B, C** und Heckleuchten Heckklappe **D** und **E** nach ISTA/AIR 63 12 ... anstecken und einbauen.

5. Abschließende Arbeiten und Kodierung

Das Nachrüstsystem ist programmier-/kodierrelevant.

- Blende Wasserrinne links **F** und Blende Wasserrinne rechts **G** nach ISTA/AIR 51 49 ... einbauen
- Fahrzeugbatterie anklemmen
- Batterieladegerät an das Fahrzeug anschließen
- Fahrzeug mit dem ISTA-Werkstattssystem verbinden
- Fahrzeugprogrammierung ISTA aufrufen
- Für die Arbeiten mit ISTA bitte die Hinweise in der ISTA Anwendungsdokumentation beachten
- Nachrüstung „LCI-Heckleuchten“ über den Pfad – **Umrüstungen** – auswählen und erstellten Maßnahmenplan abarbeiten
- Falls notwendig, Fahrzeugtest mittels System ISTA durchführen und auf eingetragene Fehlerspeicher achten, ggf. abarbeiten
- Funktionstest durchführen
- Fahrzeug sinngemäß zusammenbauen

6. Stromlaufplan

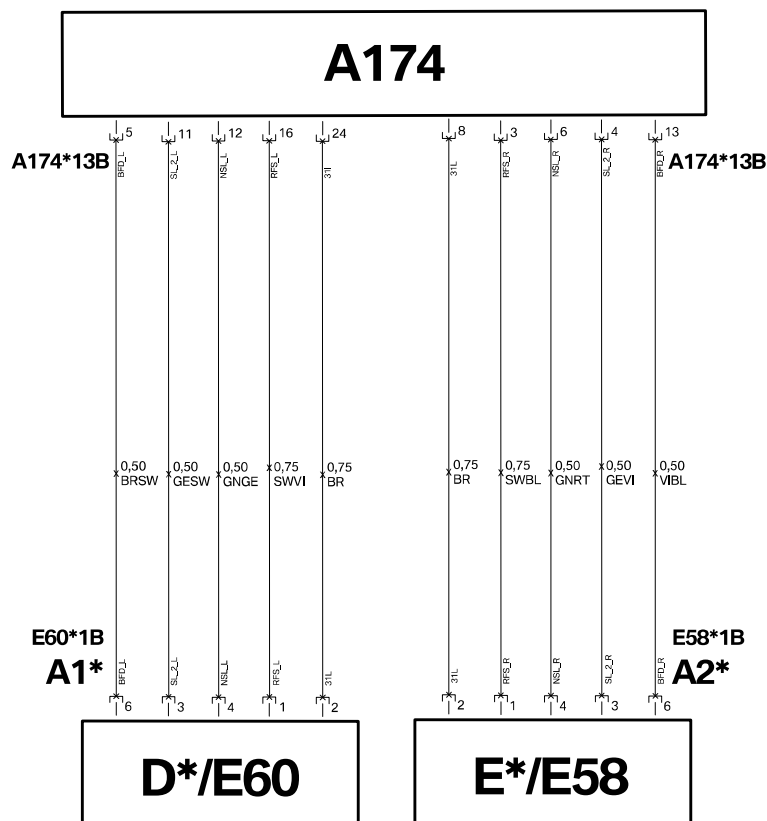

F32 0027 Z

Legende

A1* Buchsengehäuse 6-pol. SW an Heckleuchte Heckklappe links **D*/E60**
A2* Buchsengehäuse 6-pol. SW an Heckleuchte Heckklappe rechts **E*/E58**

D* Heckleuchte Heckklappe links
E* Heckleuchte Heckklappe rechts

A174 Steuergerät REM
E58 Heckleuchte Heckklappe rechts
E60 Heckleuchte Heckklappe links

A174*13B Buchsengehäuse 26-pol. WS am Steuergerät REM **A174**
E58*1B Buchsengehäuse 6-pol. SW an Heckleuchte Heckklappe rechts **E58**
E60*1B Buchsengehäuse 6-pol. SW an Heckleuchte Heckklappe links **E60**
Z10*9B Massestützpunkt Gepäckraum rechts

Alle mit * gekennzeichneten Bezeichnungen gelten nur für diese Einbauanleitung bzw. diesen Stromlaufplan.

Kabelfarben

BL	Blau	GR	Grau	RT	Rot
BO	Bordeaux	L-GN	Hellgrün	SW	Schwarz
BR	Braun	NT	Natur	TR	Transparent
GE	Gelb	OR	Orange	VI	Violett
GN	Grün	RO	Rosa	WS	Weiß